

## EN INSTRUCTION – TOILET PAPER STAND

Before using the toilet paper stand, make sure to read the following instructions. If the product is transferred to a third party, this instruction manual must be handed over to them. The instruction manual should be kept for the entire duration of the stand's use.

### WARNING!

Plastic wrap and packaging are not toys – keep away from children to avoid the risk of suffocation!

### USAGE INSTRUCTIONS

Ensure that the toilet paper stand is stable and not leaning. After assembling the stand, place a toilet paper roll on it. The vertical rod allows you to store additional spare rolls. Always place the toilet paper stand on a flat and stable surface. If it is unstable, it may lead to an accident. Keep the stand away from heat sources and moisture. Avoid moving the stand abruptly, as this may damage the bamboo material. If you notice any damage, stop using the stand immediately. Regularly clean the toilet paper stand to remove dust and dirt. Use a mild detergent and a damp cloth. Do not submerge it in water or use excessive amounts of water, as bamboo can be damaged by excessive moisture.

## CZ NÁVOD K POUŽITÍ – STOJAN NA TOALETNÍ PAPIŘ

Před použitím stojanu na toaletní papír si přečtěte následující pokyny. Pokud je výrobek předán třetí osobě, je nutné předat spolu s ním i tento návod. Návod by měl být uchován po celou dobu používání stojanu.

### VAROVÁNÍ!

Fólie a obal nejsou hračky – držte je mimo dosah dětí, hrozí nebezpečí udušení!

### NÁVOD K POUŽITÍ

Ujistěte se, že stojan na toaletní papír je stabilní a nepřevrací se. Po sestavení stojanu na něj umístěte roli toaletního papíru. Svislá tyč umožňuje uložení dalších náhradních rolí. Vždy umístěte stojan na toaletní papír na rovný a stabilní povrch. Pokud je nestabilní, může dojít k nehodě. Uchovávejte stojan mimo dosah zdrojů tepla a vlhkosti. Vyvarujte se prudkého posouvání stojanu, protože by to mohlo poškodit bambusový materiál. Pokud si všimnete jakéhokoli poškození, okamžitě přestaňte stojan používat. Pravidelně čistěte stojan na toaletní papír, abyste odstranili prach a nečistoty. Používejte jemný čistící prostředek a vlhký hadřík. Nestavte jej do vody ani nepoužívejte příliš

mnoho vody, protože bambus by mohl být poškozen nadměrnou vlhkostí.

## DE ANLEITUNG – TOILETTEPAPIERSTÄNDER

Bevor Sie den Toilettenpapierständer benutzen, lesen Sie bitte die folgende Anleitung. Wenn das Produkt an Dritte weitergegeben wird, muss diese Anleitung ebenfalls übergeben werden. Die Anleitung sollte während der gesamten Nutzungsdauer des Ständers aufbewahrt werden.

### WARNUNG!

Plastikfolie und Verpackung sind kein Spielzeug – von Kindern fernhalten, Erstickungsgefahr!

### BENUTZUNGSANLEITUNG

Stellen Sie sicher, dass der Toilettenpapierständer stabil steht und nicht wackelt. Nach dem Zusammenbau des Ständers legen Sie eine Toilettenpapierrolle darauf. Der vertikale Stab ermöglicht das Aufbewahren zusätzlicher Ersatzrollen. Platzieren Sie den Toilettenpapierständer immer auf einer flachen und stabilen Oberfläche. Wenn er instabil ist, kann dies zu Unfällen führen. Halten Sie den Ständer von Wärmequellen und Feuchtigkeit fern. Vermeiden Sie ein abruptes Verschieben des Ständers, da dies das Bambusmaterial beschädigen kann. Wenn Sie Schäden feststellen, verwenden Sie den Ständer nicht mehr. Reinigen Sie den Toilettenpapierständer regelmäßig, um Staub und Schmutz zu entfernen. Verwenden Sie ein mildes Reinigungsmittel und ein feuchtes Tuch. Tauchen Sie ihn nicht ins Wasser und verwenden Sie nicht zu viel Wasser, da Bambus durch übermäßige Feuchtigkeit beschädigt werden kann.

## ES INSTRUCCIONES – SOPORTE PARA PAPEL HIGIÉNICO

Antes de usar el soporte para papel higiénico, lea atentamente las siguientes instrucciones. Si el producto se entrega a otra persona, también se deben entregar estas instrucciones. Las instrucciones deben conservarse durante todo el tiempo de uso del soporte.

### ¡ADVERTENCIA!

El plástico y el embalaje no son juguetes – manténgalos fuera del alcance de los niños para evitar el riesgo de asfixia.

### INSTRUCCIONES DE USO

Asegúrese de que el soporte para papel higiénico esté estable y no se incline. Después de montar el soporte, coloque un rollo de papel higiénico en él. La barra

vertical permite almacenar rollos de repuesto adicionales. Coloque siempre el soporte sobre una superficie plana y estable. Si es inestable, puede provocar accidentes. Mantenga el soporte alejado de fuentes de calor y humedad. Evite mover el soporte bruscamente, ya que esto puede dañar el material de bambú. Si nota algún daño, deje de usar el soporte inmediatamente. Limpie el soporte regularmente para eliminar el polvo y la suciedad. Use un detergente suave y un paño húmedo. No lo sumerja en agua ni use demasiada agua, ya que el bambú puede dañarse por el exceso de humedad.

## FR NOTICE D'UTILISATION – SUPPORT POUR PAPIER TOILETTE

Avant d'utiliser le support pour papier toilette, lisez attentivement les instructions ci-dessous. Si le produit est transmis à une autre personne, cette notice doit également être remise. La notice doit être conservée pendant toute la durée d'utilisation du support.

### ATTENTION !

Le film plastique et l'emballage ne sont pas des jouets – gardez-les hors de portée des enfants, risque d'étouffement !

### INSTRUCTIONS D'UTILISATION

Assurez-vous que le support pour papier toilette est stable et ne bascule pas. Après avoir assemblé le support, placez un rouleau de papier toilette dessus. La tige verticale permet de stocker des rouleaux supplémentaires. Placez toujours le support pour papier toilette sur une surface plane et stable. S'il est instable, cela peut entraîner un accident. Gardez le support éloigné des sources de chaleur et d'humidité. Évitez de déplacer brusquement le support, car cela pourrait endommager le matériau en bambou. Si vous constatez des dommages, cessez immédiatement d'utiliser le support. Nettoyez régulièrement le support pour éliminer la poussière et les saletés. Utilisez un détergent doux et un chiffon humide. Ne l'immergez pas dans l'eau et n'utilisez pas trop d'eau, car le bambou peut être endommagé par une humidité excessive.

## IT ISTRUZIONI – PORTA CARTA IGIENICA

Prima di utilizzare il porta carta igienica, leggere attentamente le istruzioni seguenti. Se il prodotto viene ceduto a terzi, è necessario consegnare loro anche questo manuale. Le istruzioni devono essere conservate per l'intera durata di utilizzo del porta carta igienica.

### ATTENZIONE!

La pellicola e l'imballaggio non sono giocattoli – teneteli lontani dalla portata dei bambini per evitare il rischio di soffocamento!

### ISTRUZIONI D'USO

Assicurarsi che il porta carta igienica sia stabile e non si inclini. Dopo aver assemblato il porta carta, posizionare un rotolo di carta igienica sul supporto. L'asta verticale consente di riporre ulteriori rotoli di scorta. Posizionare sempre il porta carta igienica su una superficie piana e stabile. Se instabile, potrebbe causare incidenti. Tenere il supporto lontano da fonti di calore e umidità. Evitare di spostare il supporto bruscamente, poiché ciò potrebbe danneggiare il materiale in bambù. Se si notano danni, interrompere immediatamente l'uso del porta carta. Pulire regolarmente il porta carta igienica per rimuovere polvere e sporco. Usare un detergente delicato e un panno umido. Non immergerlo in acqua né usare troppa acqua, poiché il bambù potrebbe danneggiarsi a causa dell'eccessiva umidità.

## LT NAUDOJIMO INSTRUKCIJA – TUALETINIO POPIERIAUS STOVAS

Prieš naudodami tualetinio popieriaus stovą, perskaitykite toliau pateiktas instrukcijas. Jei produktas perduodamas kitam asmeniui, kartu perduokite ir šią instrukciją. Instrukcija turi būti saugoma visą stovo naudojimo laikotarpį.

### ISPĖJIMAS!

Plėvelė ir pakuotė nėra žaislai – laikykite juos toliau nuo vaikų, nes kyla uždusimo pavojus!

### NAUDOJIMO INSTRUKCIJA

[sitikinkite, kad tualetinio popieriaus stovas yra stabilus ir nesvyruoja. Surinkę stovą, ant jo uždėkite tualetinio popieriaus ritinį. Vertikali lazda leidžia laikyti papildomus atsarginius ritinius. Visada pastatykite tualetinio popieriaus stovą ant lygaus ir stabilaus paviršiaus. Jei stovas yra nestabilus, gali kilti nelaimingų atsitikimų. Laikykite stovą toliau nuo šilumos šaltinių ir drėgmės. Venkite staigaus stovo perstūmimo, nes tai gali pažeisti bambuko medžiagą. Jei pastebėsite kokius nors pažeidimus, nedelsdami nustokite naudoti stovą. Reguliariai valykite tualetinio popieriaus stovą, kad pašalintumėte dulkes ir nešvarumus. Naudokite švelnų ploviklį ir drėgną šluostę. Nemerkite jo į vandenį ir nenaudokite per daug vandens, nes bambukas gali būti pažeistas dėl per didelės drėgmės.

## NL HANDLEIDING – TOILETPAPIERHOUDER

Lees de onderstaande instructies zorgvuldig door voordat u de toiletpapierhouder gebruikt. Als het product aan een derde wordt doorgegeven, moet deze handleiding ook worden meegegeven. De handleiding dient gedurende de hele gebruikperiode van de houder te worden bewaard.

### WAARSCHUWING!

Folie en verpakking zijn geen speelgoed – houd ze uit de buurt van kinderen om verstikkingsgevaar te voorkomen!

### GEBRUIKSINSTRUCTIES

Zorg ervoor dat de toiletpapierhouder stabiel is en niet kantelt. Na het monteren van de houder plaatst u een rol toiletpapier erop. De verticale staaf biedt ruimte voor het opbergen van extra reserverollen. Plaats de toiletpapierhouder altijd op een vlakke en stabiele ondergrond. Als de houder instabiel is, kan dit tot ongelukken leiden. Houd de houder uit de buurt van warmtebronnen en vocht. Vermijd plotseling verschuiven van de houder, omdat dit het bamboemateriaal kan beschadigen. Stop onmiddellijk met het gebruik van de houder als u beschadigingen opmerkt. Maak de toiletpapierhouder regelmatig schoon om stof en vuil te verwijderen. Gebruik een mild reinigingsmiddel en een vochtige doek. Dompel de houder niet onder in water en gebruik niet te veel water, omdat bamboe kan worden beschadigd door overmatige vochtigheid.

## PL INSTRUKCJA – STOJAK NA PAPIER TOALETOWY

Zanim rozpoczniez korzystanie ze stojaka na papier toaletowy, pamietaj aby przeczytac ponizsza instrukcje. W przypadku przekazania produktu osobie trzeciej, nalezy jej przekazac ta instrukcje. Instrukcja powinna byc przechowywana przez caly okres uzytkowania stojaka.

### OSTRZEZENIE!

Folia i opakowanie nie sa zabawka – trzymac z daleka od dzieci, grozi uduseniem!

### INSTRUKCJA UZYTKOWANIA

Upewnij sie, ze stojak na papier toaletowy jest stabilny i nie przechyla sie. Po zmontowaniu stojaka, umieśc na nim role papieru toaletowego. Pionowy drzazek umozliwia umieszczenie na nim dodatkowych zapasowych rolek. Zawsze stojak na papier toaletowy na plaskiej i stabilnej powierzchni. Jesli jest niestabilny,

moze to prowadzic do wypadku. Przechowuj stojak z dala od zrodel ciepla i wilgoci. Unikaj gwałtownego przesuwania stojaka. Działania te mogą spowodować uszkodzenie materiału bambusowego. Jeśli zauważysz jakiegokolwiek uszkodzenia, natychmiast przestań korzystać ze stojaka. Regularnie czyść stojak na papier toaletowy, aby usunąć kurz i zabrudzenia. Używaj łagodnego detergentu i wilgotnej ściereczki. Nie zanurzaj go w wodzie ani nie używaj zbyt dużo wody, ponieważ bambus może ulec uszkodzeniu od nadmiernej wilgoci.

## RO INSTRUȚIUNI – SUPORT PENTRU HÂRTIE IGIENICĂ

Înainte de a utiliza suportul pentru hârtie igienică, citiți cu atenție instrucțiunile de mai jos. Dacă produsul este transferat unei terțe persoane, această instrucțiune trebuie transmisă împreună cu produsul. Instrucțiunile trebuie păstrate pe toată durata utilizării suportului.

### AVERTISMENT!

Folia și ambalajul nu sunt jucării – țineți-le departe de copii, risc de sufocare!

### INSTRUȚIUNI DE UTILIZARE

Asigurați-vă că suportul pentru hârtie igienică este stabil și nu se înclină. După asamblarea suportului, așezați un sul de hârtie igienică pe el. Tijă verticală permite depozitarea suplimentară a rolilor de rezervă. Plasați întotdeauna suportul pentru hârtie igienică pe o suprafață plană și stabilă. Dacă este instabil, poate provoca accidente. Păstrați suportul departe de sursele de căldură și umiditate. Evitați să-l deplasați brusc, deoarece acest lucru poate deteriora materialul din bambus. Dacă observați orice deteriorare, opriți imediat utilizarea suportului. Curățați regulat suportul pentru hârtie igienică pentru a îndepărta praful și murdăria. Utilizați un detergent blând și o cârpă umedă. Nu îl scufundați în apă și nu folosiți prea multă apă, deoarece bambusul poate fi deteriorat de umiditatea excesivă.

# Vilde

# ASSEMBLY INSTRUCTIONS

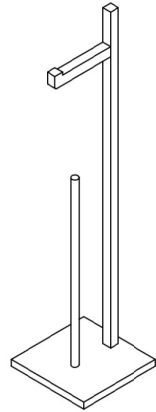

1

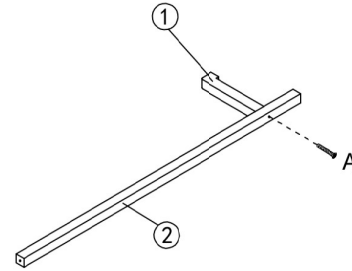

2

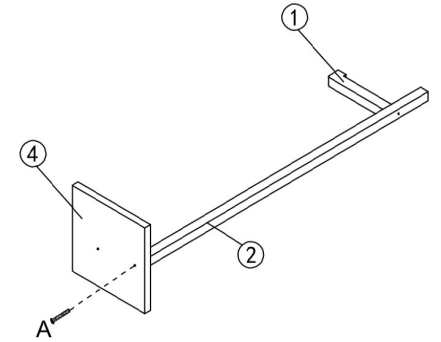

3

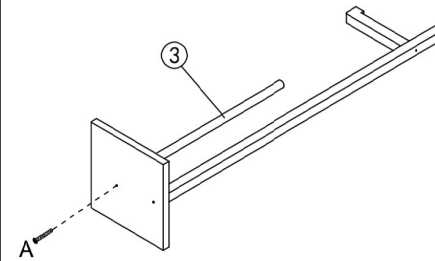

4

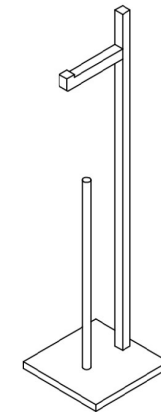

## PARTS

