

EN KITCHEN SHELF - USER MANUAL

Before using the kitchen shelf, make sure to read the following instructions. The instructions should be kept for the entire duration of the kitchen shelf's use.
WARNING!

The plastic film and packaging are not toys – keep them away from children, as they pose a risk of suffocation!

ASSEMBLY INSTRUCTIONS

The product is delivered disassembled (5 parts). The assembly procedure does not require the use of tools.
Assembly steps: (1) Connect the shelf wings – as shown in the diagram. (2) Attach the side bases – the patterned sides should face outward. (3) Install the middle base – two configurations are possible, depending on the user’s needs – see diagram. The middle base differs from the side bases – see diagram.

USAGE INSTRUCTIONS

The shelf consists of two interconnected parts. It can be used at any angle between 90 and 180 degrees. The shelf is made of durable materials, is stain-resistant, and can be cleaned in a dishwasher. Before use, ensure that the shelf is stable and does not tilt. Do not pull or rotate the shelf too abruptly, as this may cause damage to the shelf and the items placed on it. If small children are present in the home, ensure that the shelf is out of their reach to prevent accidental access to objects placed on the shelf. Regularly inspect the shelf for damage, loose parts, or signs of wear. If you notice any problems, immediately stop using the shelf.

CZ KUCHYŇSKÁ POLICE - NÁVOD K POUŽITÍ

Než začnete používat kuchyňskou policičku, nezapomeňte si přečíst následující návod. Návod by měl být uchováván po celou dobu používání kuchyňské policičky.

VAROVÁNÍ!

Fólie a obal nejsou hračky – uchovávejte mimo dosah dětí, hrozí nebezpečí udušení!

NÁVOD K MONTÁŽI

Výrobek je dodáván v rozloženém stavu (5 dílů). Postup montáže nevyžaduje použití nářadí. Postup montáže: (1) Spojení křídel policičky – viz obrázek. (2) Montáž bočních základů – vzorované strany směřují ven. (3) Montáž střední základny – jsou možné dva způsoby, v závislosti na potřebách uživatele – viz obrázek. Střední základna se liší od bočních základů – viz obrázek.

NÁVOD K POUŽITÍ

Polička se skládá ze dvou vzájemně propojených částí. Může být použita v libovolném úhlu v rozmezí od 90 do 180 stupňů. Polička je vyrobena z odolných materiálů, je odolná vůči skvrnám a lze ji mýt v myčce. Před použitím se ujistěte, že je polička stabilní a nenaklání se. Neškubejte policičku ani ji neotáčejte příliš prudce, což by mohlo způsobit poškození policičky nebo předmětu na ní umístěných. Pokud jsou v domácnosti malé děti, ujistěte se, že je policička mimo jejich dosah, aby se zabránilo náhodnému přístupu k předmětům umístěným na policiče. Pravidelně kontrolujte policičku, zda nevykazuje známky poškození, uvolněných částí nebo opotřebení. Pokud si všimnete jakýchkoli problémů, okamžitě přestaňte policičku používat.

DE KÜCHENREGAL - BEDIENUNGSANLEITUNG

Bevor Sie das Küchenregal benutzen, lesen Sie bitte die folgende Anleitung. Die Anleitung sollte

während der gesamten Nutzungsdauer des Küchenregals aufbewahrt werden.

WARNUNG!

Folie und Verpackung sind kein Spielzeug – von Kindern fernhalten, Erstickungsgefahr!

MONTAGEANLEITUNG

Das Produkt wird in zerlegtem Zustand geliefert (5 Teile). Der Montagevorgang erfordert kein Werkzeug.
Montageschritte: (1) Die Regalfügel verbinden – siehe Abbildung. (2) Die Seitenbasen montieren – die gemusterten Seiten nach außen richten. (3) Die mittlere Basis montieren – es gibt zwei Möglichkeiten, je nach Bedarf des Benutzers – siehe Abbildung. Die mittlere Basis unterscheidet sich von den Seitenbasen – siehe Abbildung.

GEBRAUCHSANLEITUNG

Das Regal besteht aus zwei miteinander verbundenen Teilen. Es kann in jedem Winkel zwischen 90 und 180 Grad verwendet werden. Das Regal besteht aus langlebigen Materialien, ist schmutzabweisend und kann in der Spülmaschine gereinigt werden. Vor der Nutzung sicherstellen, dass das Regal stabil steht und nicht kippt. Nicht am Regal ziehen oder es zu abrupt drehen, da dies zu Schäden am Regal oder an den darauf platzierten Gegenständen führen kann. Wenn sich kleine Kinder im Haushalt befinden, sicherstellen, dass das Regal außerhalb ihrer Reichweite ist, um einen unbeabsichtigten Zugriff auf die darauf befindlichen Gegenstände zu verhindern. Das Regal regelmäßig auf Schäden, lose Teile oder Abnutzungserscheinungen überprüfen. Falls Probleme festgestellt werden, die Nutzung des Regals sofort einstellen.

ES ESTANTE DE COCINA - MANUAL DE USO

Antes de empezar a usar la estantería de cocina, recuerda leer las siguientes instrucciones. Las instrucciones deben conservarse durante todo el período de uso de la estantería de cocina.

ADVERTENCIA!

El plástico y el embalaje no son juguetes – mantenerlos alejados de los niños, peligro de asfixia!

INSTRUCCIONES DE MONTAJE

El producto se entrega desmontado (5 piezas). El procedimiento de montaje no requiere el uso de herramientas.

Pasos de montaje: (1) Unir las alas de la estantería – como se muestra en la imagen. (2) Montar las bases laterales – los lados con diseño deben quedar hacia afuera. (3) Montar la base central – hay dos opciones según las necesidades del usuario – ver imagen. La base central es diferente de las bases laterales – ver imagen.

INSTRUCCIONES DE USO

La estantería consta de dos partes conectadas entre sí. Se puede usar en cualquier ángulo entre 90 y 180 grados. Está hecha de materiales duraderos, es resistente a las manchas y se puede limpiar en el lavavajillas. Antes de usar, asegúrese de que la estantería esté estable y no se incline. No tire ni gire la estantería de manera brusca, ya que esto podría dañarla o afectar los objetos colocados en ella. Si hay niños pequeños en casa, asegúrese de que la estantería esté fuera de su alcance para evitar el acceso accidental a los objetos colocados en ella. Revise regularmente la estantería para

detectar daños, piezas sueltas o signos de desgaste. Si nota algún problema, deje de usar la estantería de inmediato.

FR ÉTAGÈRE DE CUISINE - MODE D'EMPLOI
Avant de commencer à utiliser l'étagère de cuisine, pensez à lire les instructions ci-dessous. Les instructions doivent être conservées pendant toute la durée d'utilisation de l'étagère de cuisine.
AVERTISSEMENT!

Le film plastique et l'emballage ne sont pas des jouets – tenir à l'écart des enfants, risque d'étouffement!

INSTRUCTIONS DE MONTAGE

Le produit est livré démonté (5 pièces). La procédure de montage ne nécessite pas l'utilisation d'outils.

Étapes de montage: (1) Assembler les ailes de l'étagère – comme indiqué sur le schéma. (2) Monter les bases latérales – les côtés avec motifs doivent être orientés vers l'extérieur. (3) Monter la base centrale – deux options sont possibles selon les besoins de l'utilisateur – voir schéma. La base centrale est différente des bases latérales – voir schéma.

INSTRUCTIONS D'UTILISATION

L'étagère est composée de deux parties reliées entre elles. Elle peut être utilisée sous n'importe quel angle entre 90 et 180 degrés. Elle est fabriquée en matériaux durables, résistants aux taches et peut être nettoyée au lave-vaisselle. Avant utilisation, assurez-vous que l'étagère est stable et ne bascule pas. Ne tirez pas sur l'étagère et ne la faites pas pivoter trop brusquement, car cela pourrait l'endommager ainsi que les objets posés dessus. Si de jeunes enfants sont présents à la maison, veillez à ce que l'étagère soit hors de leur portée afin d'éviter tout accès accidentel aux objets placés dessus. Vérifiez régulièrement l'étagère pour détecter tout dommage, pièce desserrée ou signe d'usure. Si vous constatez un problème, cessez immédiatement d'utiliser l'étagère.

IT MENSOLA DA CUCINA - MANUALE D'USO

Prima di iniziare a usare la mensola da cucina, ricordati di leggere le seguenti istruzioni. Le istruzioni devono essere conservate per tutta la durata d'uso della mensola da cucina.

ATTENZIONE!

La pellicola e l'imballaggio non sono giocattoli – tenere lontano dalla portata dei bambini, rischio di soffocamento!

ISTRUZIONI DI MONTAGGIO

Il prodotto viene consegnato smontato (5 pezzi). La procedura di montaggio non richiede l'uso di attrezzi.

Fasi di montaggio: (1) Collegare le ali della mensola – come mostrato nell'illustrazione. (2) Montare le basi laterali – i lati decorati devono essere rivolti verso l'esterno. (3) Montare la base centrale – sono possibili due configurazioni a seconda delle esigenze dell'utente – vedere illustrazione. La base centrale è diversa dalle basi laterali – vedere illustrazione.

ISTRUZIONI PER L'USO

La mensola è composta da due parti collegate tra loro. Può essere utilizzata con qualsiasi angolazione tra 90 e 180 gradi. È realizzata con materiali durevoli, è resistente alle macchie e può essere lavata in lavastoviglie. Prima dell'uso, assicurarsi che la mensola sia stabile e non si inclini. Non tirare né ruotare la mensola in modo brusco, poiché ciò potrebbe danneggiare la mensola o gli oggetti posizionati su di essa. Se ci sono bambini piccoli in casa, assicurarsi che la mensola sia fuori dalla loro portata per evitare l'accesso accidentale agli oggetti posizionati sulla mensola. Controllare regolarmente la mensola per verificare la presenza di danni, parti allentate o segni di usura. Se si nota un problema, interrompere immediatamente l'uso della mensola.

LJ VIRTUVINĖ LENTYNA - NAUDOJIMO INSTRUKCIJA

Prieš pradėdami naudoti virtuvinę lentyną, būtinai perskaitykite toliau pateiktas instrukcijas. Instrukcija reikia saugoti visą virtuvinės lentynos naudojimo laikotarpį.

ĮSPĖJIMAI!

Pilėvelė ir pakuočių nėra žaislai – laikyti vaikams nepasiekiamoje vietoje, uždusimo pavojus!

MONTAVIMO INSTRUKCIJA

Produktas pristatomas išardytas (5 dalys). Montavimo procedūrai nereikia jokių įrankių. Montavimo etapai: (1) Sujungti lentynos sparnus – kaip parodyta paveikslėlyje. (2) Sumontuoti šoninius pagrindus – raštuotos pusės turi būti nukreiptos į išorę. (3) Sumontuoti vidurinį pagrindą – galimi du būdai, priklausomai nuo vartotojo poreikių – žr. paveikslėlį. Vidurinis pagrindas skiriasi nuo šoninių pagrindų – žr. paveikslėlį.

NAUDOJIMO INSTRUKCIJA

Lentyna susideda iš dviejų tarpusavyje sujungtų dalių. Ją galima naudoti bet kokių kampu nuo 90 iki 180 laipsnių. Lentyna pagaminta iš patvarių medžiagų, yra atspari dėmėms ir gali būti plaunama indaplovėje. Prieš naudojimą įsitinkinkite, kad lentyna yra stabilī ir nesvyruoja. Netraukite lentynos ir nesukite jos per staigiai, nes tai gali sugadinti lentyną arba ant jos padėtus daiktus. Jei namuose yra mažų vaikų, pasirūpinkite, kad lentyna būtų nepasiekiama, kad vaikai netyčia nepasiektų ant jos padėtų daiktų. Reguliariai tikrinkite lentyną, ar nėra pažeidimų, laisvų dalių ar nusidėvėjimo požymių. Jei pastebėsite problemų, nedelsiant nusotkite naudoti lentyną.

NL KEUKENREK - GEBRUIKSAANWIJZING

Voordat u de keukenkast gebruikt, lees eerst de onderstaande instructies. De instructies moeten gedurende de gehele gebruikperiode van de keukenkast bewaard blijven.

WAARSCHUWING!

De folie en verpakking zijn geen speelgoed – buiten bereik van kinderen houden, verstikkingsgevaar!

MONTAGE-INSTRUCTIES

Het product wordt ongemonteerd geleverd (5 onderdelen). De montageprocedure vereist geen gereedschap.

Montagestappen: (1) De scharnierende delen van de kast verbinden – zoals afgebeeld. (2) De zijbases monteren – de gedecoreerde zijden naar buiten

gericht. (3) De middelste basis monteren – er zijn twee mogelijke configuraties, afhankelijk van de behoeften van de gebruiker – zie afbeelding. De middelste basis verschilt van de zijbases – zie afbeelding.

GEBRUIKSIINSTRUCTIES

De kast bestaat uit twee onderling verbonden delen. Ze kan onder elke hoek tussen 90 en 180 graden worden gebruikt. De kast is gemaakt van duurzame materialen, is vlekbestendig en kan in de vaatwasser worden gereinigd. Zorg er vóór gebruik voor dat de kast stabiel staat en niet kantelt. Trek niet aan de kast en draai deze niet abrupt, omdat dit schade kan veroorzaken aan de kast of de voorwerpen die erop staan. Als er kleine kinderen in huis zijn, zorg er dan voor dat de kast buiten hun bereik staat om onbedoelde toegang tot de geplaatste voorwerpen te voorkomen. Controleer de kast regelmatig op beschadigingen, losse onderdelen of tekenen van slijtage. Als u een probleem opmerkt, stop dan onmiddellijk met het gebruik van de kast.

PL INSTRUKCJA – PÓLK KUCHENNA

Zanim rozpocznieisz użytkowanie półki kuchennej, pamiętaj aby przeczytać poniższą instrukcję. Instrukcja powinna być przechowywana przez cały okres użytkowania półki kuchennej.

OSTRZEŻENIE!

Folia i opakowanie nie są zabawką – trzymać z daleka od dzieci, grozi uduszeniem!

INSTRUKCJA MONTAŻU

Produkt jest dostarczony w stanie zdemontowanym (5 elementów). Procedura montażu nie wymaga stosowania narzędzi. Etapy montażu: (1) połączenie skrzydeł półki – jak na rysunku. (2) Montaż podstaw bocznych – wzorzyste boki skierowane na zewnątrz. (3) Montaż podstawy środkowej – możliwe są dwa sposoby, w zależności od potrzeb użytkownika – rysunek. Podstawa środkowa różni się od podstaw bocznych - rysunek.

INSTRUKCJA UŻYTKOWANIA

Półka składa się z dwóch połączonych ze sobą części. Może być używana pod dowolnym kątem w zakresie od 90 do 180 stopni. Półka wykonana jest z trwałych materiałów, jest plamoodporna, można ją czyścić w zmywarce. Przed korzystaniem upewnij się, że półka jest stabilna i nie przechyla się. Nie szarp półki ani nie obracaj jej zbyt gwałtownie, co może spowodować uszkodzenie półki oraz elementów postawionych na półce. Jeśli w domu przebywają małe dzieci, upewnij się, że półka jest poza ich zasięgiem, aby uniknąć przypadkowego dostępu do przedmiotów umieszczonych na półce. Regularnie sprawdzaj półkę pod kątem uszkodzeń, luźnych części lub oznak zużycia. Jeśli zauważysz jakiegokolwiek problemy, natychmiast przestań korzystać z półki.

RO RAFT DE BUCĂȚĂRIE - MANUAL DE UTILIZARE

Înainte de a începe utilizarea raftului de bucătărie, asigurați-vă că citiți instrucțiunile de mai jos. Instrucțiunile trebuie păstrate pe toată durata utilizării raftului de bucătărie.

AVERTISMENT!

Folia și ambalajul nu sunt jucării – a se ține departe de copii, pericol de sufocare!

INSTRUCȚIUNI DE ASAMBLARE

Produsul este livrat demontat (5 piese). Procedura de asamblare nu necesită utilizarea unor unelte. Pași de asamblare: (1) Conectarea aripilor raftului – conform imaginii. (2) Montarea bazelor laterale – laturile cu model trebuie să fie orientate spre exterior. (3) Montarea bazei centrale – sunt disponibile două configurații, în funcție de necesitățile utilizatorului – vezi imagine. Baza centrală este diferită de bazele laterale – vezi imagine.

INSTRUCȚIUNI DE UTILIZARE

Raftul este format din două părți interconectate. Poate fi utilizat la orice unghi între 90 și 180 de grade. Raftul este fabricat din materiale durabile, este rezistent la pete și poate fi curățat în mașina de spălat vase. Înainte de utilizare, asigurați-vă că raftul este stabil și nu se înclină. Nu trageți și nu rotiți raftul brusc, deoarece acest lucru poate provoca deteriorarea raftului sau a obiectelor plasate pe el. Dacă în casă sunt copii mici, asigurați-vă că raftul este amplasat într-un loc inaccessibil pentru a preveni accesul accidental la obiectele de pe raft. Verificați periodic raftul pentru a observa eventuale deteriorări, piese slăbite sau semne de uzură. Dacă observați probleme, opriți imediat utilizarea raftului.

SK KUCHYŇSKÁ POLICA - NÁVOD NA POUŽITIE

Pred začatím používania kuchynskej policičky si nezabudnite prečítať nasledujúce pokyny. Pokyny by sa mali uchovávať počas celej doby používania kuchynskej policičky.

VAROVANIE!

Fólia a obal nie sú hračky – uchovávať mimo dosah detí, hrozí nebezpečenstvo udusenía!

NÁVOD NA MONTÁŽ

Výrobok je dodávaný v rozloženom stave (5 dielov). Montážny postup nevyžaduje použitie náradia. Postup montáže: (1) Spojenie křídel policičky – podľa obrázka. (2) Montáž bočných základov – vzorované strany musia byť otočené smerom von. (3) Montáž strednej základne – sú možné dva spôsoby v závislosti od potrieb používateľa – viď obrázok. Stredná základňa sa líši od bočných základní – viď obrázok.

NÁVOD NA POUŽITIE

Polička pozostáva z dvoch vzájomne prepojených častí. Môže byť použitá pod akýmkoľvek uhlom v rozsahu od 90 do 180 stupňov. Polička je vyrobená z odolných materiálov, je odolná voči škvrnám a je možné ju čistiť v umývačke riadu. Pred použitím sa uistite, že je polička stabilná a neprevracia sa. Neťahajte policičku ani ju neotáčajte príliš prudko, pretože to môže spôsobiť poškodenie policičky alebo predmetov na nej umiestnených. Ak sú v domácnosti malé deti, zabezpečte, aby bola polička mimo ich dosahu, aby sa zabránilo náhodnému prístupu k predmetom na nej. Pravidelne kontrolujte policičku, či nie je poškodená, či nie sú uvoľnené časti alebo známky opotrebovania. Ak si všimnete akýkoľvek problém, okamžite prestaňte policičku používať.

Vilde

ASSEMBLY INSTRUCTIONS

Components:

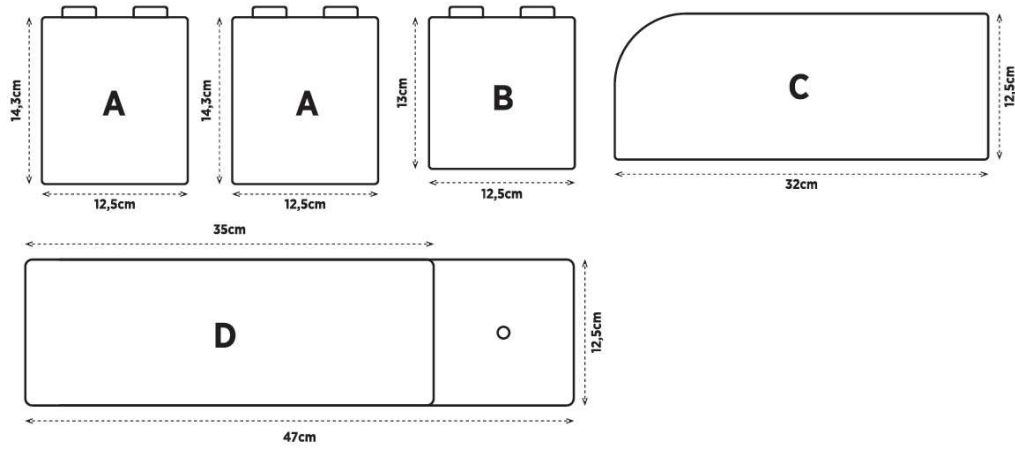

Assembly:

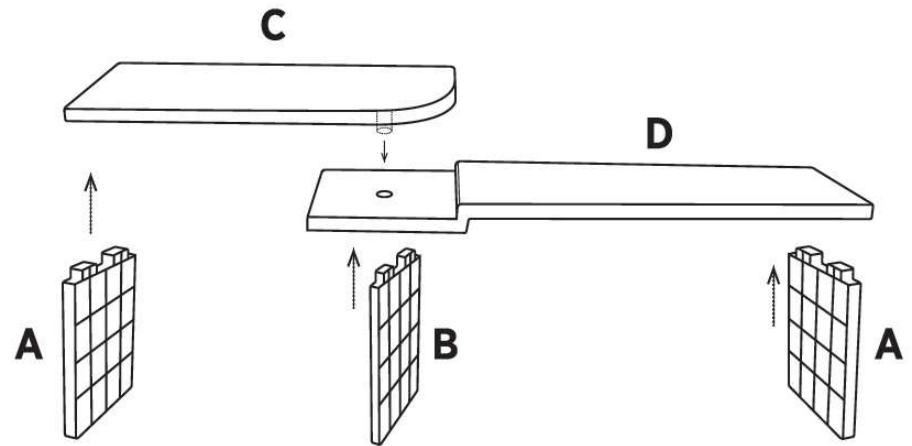

Middle base assembly:

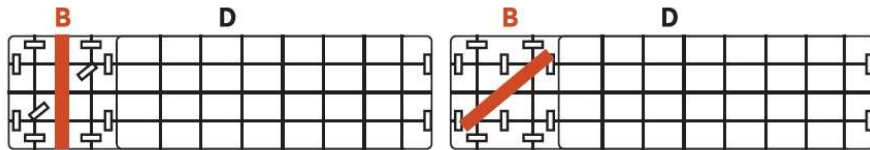

Dimensions / options of use:

